

Model PC15V3

- PL Sterownik do zaworów trójdrożnych.
 ENG Controller for 3 way valve
 RUS Регулятор для управления трехстворчатыми клапанами
 RO Controler pentru vana cu 3 cai



PL SALUS PC15V3

Zasada działania

Sterownik przeznaczony jest do sterowania zaworem trójdrożnym. Urządzenie otwiera i zamyka zawór w przedziale histerezy 10°C.

Przykład działania sterownika:

Ustawienie temperatury powrotu na poziomie 60°C, powoduje otwieranie i zamykanie zaworu w przedziale histerezy 10°C. To znaczy, że kiedy czujnik zamontowany na powrocie osiągnie temperaturę 65°C zawór będzie całkowicie zamknięty, a przy temperaturze 50 °C będzie całkowicie otwarty. Kiedy zostanie osiągnięta temperatura ustawiona przez użytkownika na sterowniku na poziomie 60°C, zawór będzie otwarty w połowie. Urządzenie steruje zaworem jak silnikiem krokowym, w zależności od temperatury powrotu stopniowo otwiera lub zamyka zawór

Pierwsze uruchomienie

Przy pierwszym uruchomieniu należy wybrać typ siłownika (czas otwarcia zaworu), aby to zrobić przytrzymujemy klawisze ▲▼ jednocześnie włączając sterownik włącznikiem sieciowym. Na wyświetlaczu pojawi się czas otwarcia zaworu podany w sekundach. Do wyświetlanej liczby należy dodać '0'. Wyświetlane 1 oznacza 10 sekund, wyświetlane 2 oznacza 20 sekund, wyświetlane 3 oznacza 30 sekund itd. Po ustawieniu odpowiedniego czasu sterownik sam wróci do pracy wykonując kalibrację siłownika. Następnie należy ustawić żadaną temperaturę powrotu, aby to zrobić przytrzymujemy klawisz □ do momentu pojawienia się pulsującej literki c wtedy ustawiamy temperaturę powrotu klawiszami ▲▼ po kilku sekundach sterownik sam wróci do pracy.

Alarm

Sterownik wyposażony jest w alarm dźwiękowy sygnalizujący zbyt wysoką temperaturę na kotle tj. 90° C.

Sposób montażu

- Montażu powinna dokonać osoba posiadająca odpowiednie **uprawnienia elektryczne!**
- **Czujnik** należy umocować na wyjściu z kotła przy pomocy opaski zaciskowej i odizolować od czynników zewnętrznych za pomocą taśmy izolacyjnej (nie może być zanurzony w żadnym płynie).
- **Podłączenie przewodów:**
 - Żyłą czarna – przewód fazowy,
 - Żyłą brązowa – przewód fazowy
 - Żyłą niebieska – zero

Kierunek obrotu można zmienić, zamieniając przewody fazowe.

UWAGA: Pojawienie się na wyświetlaczu komunikatu „99” oznacza awarię czujnika temperatury.

ENG SALUS PC15V3

Operating principle

The controller is designed to control three-way valve. The thermostat opens and closes the valve in the range of hysteresis 10 ° C.

Example operation of the thermostat.

Setting the return temperature of 60 ° C will open and close the valve in the range of hysteresis 10 ° C. This Means that when the sensor mounted in the return of the system reaches 65 ° C, the valve will completely close, and at 50 ° C it will fully open. When the reached temperature set by a controller 60 ° C, the valve will be half open. The device controls that 3way valve like stepper motor depends on actual temperature opens and close in 10% interval.

First start

When you first start, select the type of actuator (valve opening time). Press and hold the buttons at the same time and then switch ON the power button. The display shows the valve opening time in seconds. To the displayed number you should add '0' as displayed 1 means 10 seconds, displayed 2 means 20 seconds, displayed 3 means 30 seconds etc. After setting the time ,the thermostat will automatically go back to work provide calibration of the actuator. Afterwards, set the required temperature of system return. To do this you should hold down the button until the flashing letter C appears, set the temperature by pressing and after a few seconds thermostat will get back to normal mode.

Alarm

The thermostat is equipped with an audible alarm indicating that the temperature is too high in the boiler over 90 ° C.

Mounting

Installation should be made by a person **with adequate electrical power!** The sensor should be placed at the exit of the boiler using the clamp and isolated from external factors by using duct tape (can not be immersed in any liquid).

wiring conductors:

- cable black- phase conductor
- cable brown- phase conductor
- cable blue-zero

The direction of rotation can be changed by replacing the phase conductors.

NOTE: If you see “99” on the LCD display – temperature sensor is broken.

RUS SALUS PC15V3

Общие принципы работы

Регулятор предназначен для **управления трехстворчатым клапаном**. Устройство открывает и закрывает клапан в пределах гистерезиса 10°C.

Пример работы регулятора:

Задание температуры возврата на уровне 60°C вызывает открытие и закрытие клапана в пределах гистерезиса 10°C. Это значит, что когда датчик, поставленный на возврате, достигнет температуры 65°C клапан будет полностью закрыт, а при температуре 50°C будет полностью открыт. Когда будет достигнута температура, заданная пользователем на регуляторе, т.е. 60°C, клапан будет открыт на половину. Устройство управляет клапаном как шаговым двигателем, в зависимости от температуры возврата постепенно открывает или закрывает клапан.

Первый запуск

При первом запуске надо выбрать вид сервопривода (время открытия клапана), чтобы это сделать удерживаем кнопки ▲▼, одновременно включая регулятор включателем

питания. На дисплее появится время открытия клапана указанное в секундах. К указанной цифре надо добавить «0». Указанная цифра 1 обозначает 10 секунд, указанное 2 обозначает 20 секунд, указанное 3 обозначает 30 секунд и т.д. После выбора соответствующего времени пользователем, регулятор самостоятельно вернется в режим работы, делая калибровку сервопривода. После этого надо задать желаемую температуру возврата, для этого удерживаем кнопку □ пока не появится моргающая буква c, тогда ставим температуру возврата кнопками ▲▼. После нескольких секунд регулятор самостоятельно вернется в режим работы.

Сигнализация

Регулятор обладает звуковой сигнализацией, которая информирует о чрезмерно высокой температуре котла, т.е. 90° C.

Способ установки

- Устанавливать должно лицо, обладающее соответствующими **разрешениями на работу с электроприборами!**
 - **Датчик** надо установить на выходе из котла при помощи зажимной повязки и изолировать от наружных факторов при помощи изоляционной ленты (он не может быть погружен в жидкости).
 - **Подключение проводов:**
 - Черная жила – фазовый провод
 - Коричневая жила – фазовый провод
 - Голубая жила - ноль
- Направление вращения можно изменить, заменяя фазовые провода.

Если вы видите "99" на ЖК-дисплее - датчик температуры не работает

RO SALUS PC15V3

Principii de functionare

Controlerul va comanda vana cu 3 cai. Termostatul va decide si va inchide robinetul la histereza de 10°C.

Exemplu de functionare

Setarea temperatura returului la 60°C va deschide si inchide robinetul la histereza de 10°C. aceasta inseamna ca atunci cand senzorul montat pe retur detecteaza temperatura de 65°C va inchide complet robinetul, si se va deschide complet cand va ajunge la temperatura de 50°C. Cand temperatura detectata este de 60°C clapeta robinetului va fi la pozitia mediana.

Prima pornire

La prima pornire va trebui selectat tipul de actuator (timpul de deschidere al robinetului). Apasati si tineti apasat butoanele dupa care apasati butonul start. Afisajul va arata timpul de deschidere al robinetului in secunde. La cifra afisata va trebui sa adaugati un "0". In cazul in care afisajul arata 1, atunci valoarea este 10 sec, daca 2 atunci 20, etc. Dupa setarea timpului, termostatul va reveni la modul normal de lucru. Dupa aceasta setati temperatura dorita. Pentru a putea realiza acest lucru apasati butonul pentru a intra in meniul controlerului. Pe afisaj va aparea intermitent litera C. Schimbati valoarea temperaturii prin apasarea butoanelor. Dupa schimbarea temperaturii termostatul va reveni la modul normal de lucru.

Alarma

Controlerul este echipa cu o alarma auditiva pentru a instiinta cand temperatura detectata de zenzor depaseste valoarea de 90°C

Mounting

Montarea controlerului trebuie facuta de catre o persoana autorizata! Senzorul trebuie montat la iesirea din boiler cu ajutorul clemei de prindere si izolata de factori exteriori cu ajutorul bandei izolatoare (senzorul nu este imersibil in lichide).

Cablul de alimentare al pompei trebuie conectat astfel:

- negru – faza conductor
- maro – faza conductor
- albastru – 0

Directia de rotatie poate fi schimbata prind schimbarea fazelor.

Dacă vedeți "99" pe ecranul LCD - senzor de temperatură este rupt

SCHEMAT PODŁĄCZENIA/ WIRING DIAGRAMS

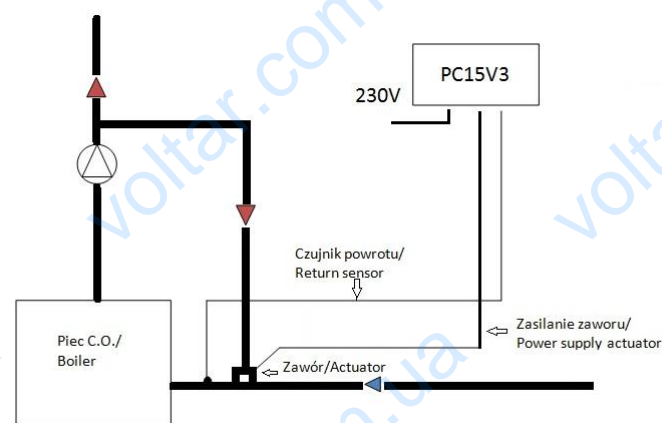

PRZYCISKI/BUTTONS

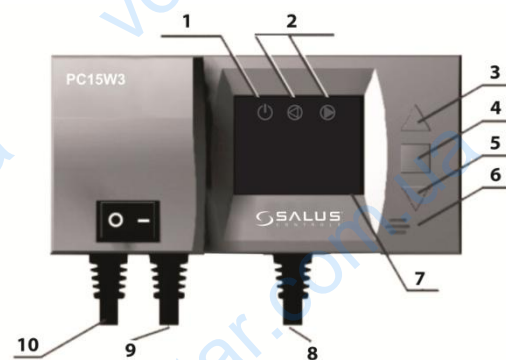

- | | |
|---|--|
| 1. Wskaźnik zasilania
Power supply indicator
показатель питания
Indicator termostat pornit | 6. Alarm dźwiękowy
Sound alarm
звуковая сигнализация
Alarmă |
| 2. Wskaźnik pracy zaworu
Indicator valve operation
показатель работы клапана
Indicator funcționare robinet | 7. Wyświetlacz
Display
дисплей
Afișaj |
| 3. Klawisz plus
Plus key
кнопка плюс
Buton + | 8. Czujnik
Sensor
датчик
Senzor |
| 4. Klawisz menu
Menu key
кнопка меню
Buton meniù | 9. Zasilanie siłownika
Power supply actuator
питание сервопривода
Alimentare actuator |
| 5. Klawisz minus
Minus key
кнопка минус
Buton - | 10. Zasilanie 230V
Power supply 230V
питание 230V
Alimentare termostat - 230V |

GWARANCJA

1. Producent udziela gwarancji na sprawne działanie produktu w okresie 24 miesięcy od daty zakupu, potwierdzonej pieczęcią, podpisem sprzedawcy oraz dowodem zakupu.
2. W okresie gwarancyjnym zapewnia się użytkownikowi bezpłatną wymianę urządzenia na nowe (ten sam typ/model) lub usunięcie uszkodzeń powstałych z powodu wad fabrycznych.
3. Gwarancja nie obejmuje uszkodzeń powstałych w wyniku:
 - a) Uszkodzeń chemicznych, mechanicznych z winy użytkownika,
 - b) Nieprawidłowego montażu, wykonanego niezgodnie z instrukcją montażu,
 - c) Nie przestrzegania instrukcji obsługi oraz warunków bezpieczeństwa,
 - d) Użytkowania urządzenia niezgodnie z przeznaczeniem.
4. Nabywca traci uprawnienia z tytułu gwarancji w przypadku:
 - a) Uszkodzeń powstałych z winy użytkownika powodujących trwałe pogorszenie jakości urządzenia,
 - b) Niewłaściwe użytkowanie – niezgodnie z instrukcją obsługi i montażu,
 - c) Ingerencji serwisowej osób nieupoważnionych.

4. Wszelkie roszczenia wobec sprzedawcy dotyczące rękojmi i gwarancji regulują przepisy Kodeksu Cywilnego.

Zapoznałem(am) się i akceptuję warunki gwarancji.

Data sprzedaży:

.....
Pieczęćka i podpis sprzedawcy:

Dystrybutor firmy Salus:

QL Consulting
ul. Bielska 4a
43-1200 Pszczyna
tel.: 32 700 74 53
fax: 32 790 44 85

salus@salus-controls.pl
www.salus-controls.eu

