

ТЕХНІЧНИЙ ПАСПОРТ ВИРОБУ



Виробник: VALTEC s.r.l., Via Pietro Cossa, 2, 25135-Brescia, ITALY



**НАСОСНО-ЗМІШУВАЛЬНИЙ ВУЗОЛ
ДЛЯ СИСТЕМИ ТЕПЛИХ ПІДЛОГ**

Модель: **VT. VALMIX**

ТЕХНІЧНИЙ ПАСПОРТ ВИРОБУ

1. Призначення та область застосування

1.1. Насосно-змішувальні вузли призначені для створення в системі опалення будівлі відкритого циркуляційного контуру зі зниженою до заданого значення температурою теплоносія. Вузли забезпечують підтримку заданої температури і витрати у вторинному циркуляційному контурі, а також дозволяють регулювати температуру і витрату теплоносія в залежності від вимог користувача.

1.2. Змішувальні вузли використовуються, як правило, в системах вбудованого обігріву (теплі підлоги, теплі стіни, обігрів відкритих майданчиків, ґрунтовий підігрів теплиць, парників тощо).

1.3. Насосно-змішувальний вузол адаптований для спільного використання з розподільними колекторами петель теплої підлоги з міжосьовою відстанню між колекторами 200мм.

1.4. Вузол поставляється без циркуляційного насоса. Монтажна довжина використовуваного насоса повинна бути 130 мм (наприклад: VRS 25/4G-130; VRS 25/6 G-130).

1.5. Габарити змішувального вузла дозволяють розташовувати його у колекторній шафі.

2. Тепломеханічні схеми вузлів

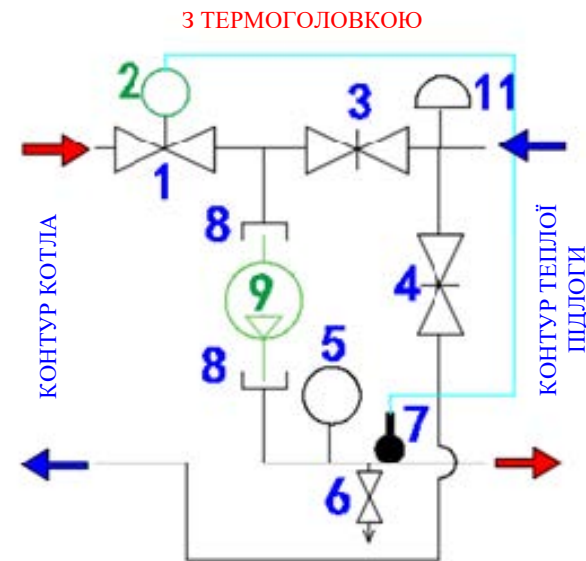

ТЕХНІЧНИЙ ПАСПОРТ ВИРОБУ

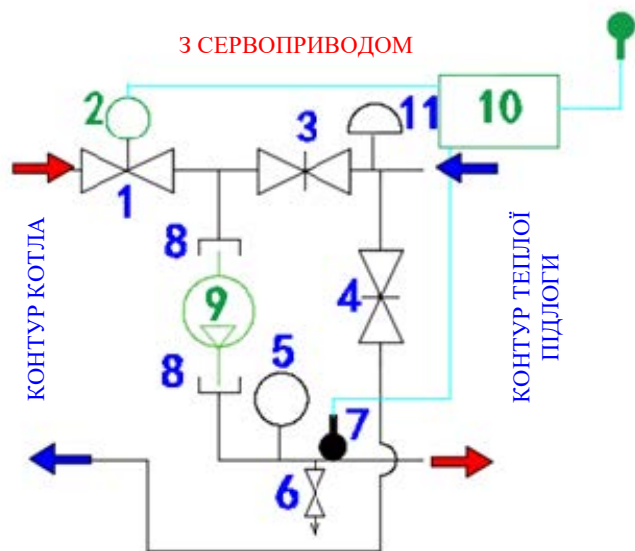

Позначення на схемах:

- 1- термостатичний клапан;
- 2- термоголовка з виносним датчиком або сервопривід (в комплект постачання входить термоголовка з виносним датчиком);
- 3- балансувальний клапан вторинного контуру;
- 4- балансувальний клапан первинного контуру;
- 5- термометр;
- 6- дренажний кран;
- 7- гільза для датчика температури;
- 8- накидні гайки для приєднання насоса;
- 9- насос циркуляційний (в комплект постачання не входить);
- 10 – контролер (в комплект постачання не входить);
- 11-ручний повітровідвідник.

3. Застосовувані матеріали

№	Найменування	Тип матеріала	Марка
1	Корпуса і пробки елементів, накидні гайки	латунь гарячого об'ємного штампування, нікельована	CW 617N
2	Затвори балансувальних клапанів	латунь	CW 614N
3	Ущільнюючі кільця	етил-пропіленовий еластомер	EPDM 70Sh
4	Трубка байпаса	Латунна нікельована	

ТЕХНІЧНИЙ ПАСПОРТ ВИРОБУ

4. Технічні характеристики

№ n/n	Характеристика	Од. вим.	Значення характеристики при використанні насоса:	
			VRS 25/4G-130	VRS 25/6G-130
1	Номінальна теплова потужність змішувального вузла ($\Delta t=10^{\circ}\text{C}$)	КВт	13	18
2	Монтажна довжина насоса (поз.9)	мм	130	130
3	Максимальна температура теплоносія у первинному контурі	$^{\circ}\text{C}$	110	110
4	Максимальний робочий тиск	бар	10	10
5	Пропускна здатність (Kv) термостатичного клапана клапана при налаштуванні S-2K (поз.1)	м3/год	1,10	1,10
6	Максимальна пропускна здатність (Kvs) термостатичного клапана (поз.1)	м3/год	3,42	3,42
7	Межі вимірювання термометра (поз.5)	$^{\circ}\text{C}$	0÷80	0÷80
8	Максимальна температура повітря, навколо вузла	$^{\circ}\text{C}$	50	50
9	Мінімальний тиск перед насосом	бар	0,1	0,1
10	Пропускна здатність балансувального клапана вторинного контуру (поз.3) (Kv) при налаштуванні:			
10.1	Поз.0	м3/год	0,17	0,17
10.2	Поз.1	м3/год	1,23	1,23
10.3	Поз.2	м3/год	2,59	2,59
10.4	Поз.3	м3/год	3,13	3,13
10.5	Поз.4	м3/год	3,32	3,32

ТЕХНІЧНИЙ ПАСПОРТ ВИРОБУ

10.6	Поз.5	м3/год	3,42	3,42
11	Пропускна здатність балансувального клапана первинного контуру (поз.4) (Kv) при налаштуванні:			
11.1	Поз.0	м3/год	0,44	0,44
11.1	Поз.1	м3/год	1,46	1,46
11.2	Поз.2	м3/год	1,90	1,90
11.3	Поз.3	м3/год	2,27	2,27
12	Міжосьова відстань між виходами	мм	200	200
13	Різьба під привід або термоголовку термостатичного клапана (поз.1)		M30x1,5	M30x1,5
14	Приєднувальний розмір патрубків вузла	дюйми	G 1" BP	G 1" BP
15	Монтажна довжина вузла	мм	140	140
16	Середній повний термін служби вузла	років	15	15

5. Вказівки щодо монтажу вузла

- 5.1. Трубопроводи первинного контуру приєднуються до термостатичного модулю вузла з допомогою різьбового з'єднання G1" (внутрішня різьба).
- 5.2. Колектори вторинного контуру рекомендується приєднувати до змішувального вузла з допомогою з'єднувачів *VT.AC606 G 1" (H)*. Для їх монтажу використовуються два різьбових ключа *SW 41*. (рекомендується *VT.AC 671*). Спочатку з'єднувачі нагвинчуються на патрубки вузла. Потім, утримуючи одним ключем приєднану половину зведеного ніпеля, другим ключем прикручується до колектора друга половина ніпеля. З'єднувач має з різьбових кінців гумові прокладки, тому використання додаткових герметизуючих матеріалів не потрібно.
- 5.3. В якості термоголовки рекомендується використовувати головку *VT.5011*. Приєднання датчика виконується вручну при максимальному значенні налаштування («60»). Виносний датчик поміщається в гільзу 7 і фіксується гвинтом в голівці гільзи за допомогою шестигранного ключа *SW 2*.
- 5.4. Вузол може працювати під управлінням контролера (наприклад: *VT.K200M*). У такому випадку, замість термоголовки з виносним датчиком на клапан 1 встановлюється аналоговий сервопривід (наприклад: *VT.TE 3061*), а

ТЕХНІЧНИЙ ПАСПОРТ ВИРОБУ

в погружну гільзу 7 монтується датчик температури теплоносія, який входить в комплект контролера.

5.5. Не слід забувати, що між накидними гайками насоса і його різьбовими патрубками повинні бути встановлені спеціальні кільцеві прокладки, які входять в комплект постачання змішувального вузла.

5.6. Перед проведенням гідравлічного випробування змонтованого змішувального вузла з приєднаними колекторами теплої підлоги слід переконатися, що накидні гайки кріплення перепускового байпасу і зворотного трубопроводу вузла щільно затягнуті.

5.7. Перед включенням насоса слід переконатися в наступному:

- насос надійно з'єднаний зі змішувальним вузлом;
- балансувальні клапани 3 і 4 відкриті на розрахункову кількість обертів;
- на термостатичній голівці 2 виставлено необхідне значення температури теплоносія.

5.8. Після заповнення системи теплоносієм необхідно випустити повітря за допомогою ручного повітровідвідника.

5.9. При запуску системи рекомендується виставити балансувальний клапан вторинного контуру (поз.3) на значення 1, а клапан первинного контуру – на позицію 5.

5.10. Змонтовану систему слід піддати гідростатичному випробуванню тиском 15 бар протягом 10 хвилин.

6. Вказівки щодо експлуатації та технічного обслуговування

6.1. Вузол повинен експлуатуватися при умовах, вказаних у таблиці технічних характеристик.

6.2. Категорично забороняється допускати замерзання робочого середовища всередині елементів. При осушенні системи в зимовий період крани повинні бути залишені напіввідкритими, щоб робоче середовище не залишилося в порожнинах за затвором.

7. Умови зберігання та транспортування

7.1. Вироби повинні зберігатися в упаковці підприємства - виробника за умовами зберігання 3 по ГОСТ 15150.

7.2. Транспортування кранів повинно виконуватися відповідно до вимог 5 по ГОСТ 15150.

8. Утилізація

8.1. Утилізація виробу (переплавлення, поховання, перепродаж) у порядку встановленому Законами України від 1992 р. № 50, ст. 678; від 21.06.2001, № 48, ст.252 "Про охорону атмосферного повітря" (зі змінами); від 1998 р.№ 36-37, ст.242 "Про відходи" (зі змінами); від 1991 р. № 41, ст.546 "Про

ТЕХНІЧНИЙ ПАСПОРТ ВИРОБУ

охорону навколишнього середовища" (зі змінами), а також іншими нормами, актами, правилами, розпорядженнями, тощо.

8.2. Присутність благородних металів: *ні*

9. Гарантійні зобов'язання

9.1. Виробник гарантує відповідність виробів вимогам безпеки, за умови дотримання споживачем правил використання, транспортування, зберігання, монтажу та експлуатації.

9.2. Гарантія поширюється на всі дефекти, що виникли з вини заводу-виробника.

9.3. Гарантія не поширюється на дефекти, що виникли у випадках:

- порушення паспортних режимів транспортування, зберігання, монтажу, експлуатації і обслуговування виробу;

- неправильного транспортування та вантажно-розвантажувальних робіт;

- наявності слідів впливу речовин, агресивних до матеріалів виробу;

- наявності пошкоджень, викликаних пожежею, стихією, форс - мажорними обставинами;

- пнаявності пошкоджень, викликаних невірними діями споживача;

- наявності слідів стороннього втручання в конструкцію виробу.

9.4. Виробник залишає за собою право внесення змін у конструкцію, що поліпшують якість виробу при збереженні основних експлуатаційних характеристик.

10. Умови гарантійного обслуговування

10.1. Претензії до якості товару можуть бути пред'явлені протягом гарантійного терміну.

10.2. Несправні вироби протягом гарантійного терміну ремонтуються або обмінюються на нові безкоштовно. Рішення про заміну або ремонт виробу приймає сервісний центр. Замінений виріб або його частина, отримані в результаті ремонту, переходять у власність сервісного центру.

10.3. Витрати, пов'язані з демонтажем, монтажем та транспортуванням несправного виробу в період гарантійного терміну Покупцеві не відшкодовуються.

10.4. У випадках необґрунтованості претензії, витрати на діагностику та експертизу оплачуються Покупцем.

10.5. Вироби приймають на гарантійний ремонт та також при поверненні повністю укомплектованими.

Valtec s.r.l.
Administratore
Delegato

ТЕХНІЧНИЙ ПАСПОРТ ВИРОБУ

ГАРАНТІЙНИЙ ТАЛОН № _____

Найменування товару

НАСОСНО-ЗМІШУВАЛЬНИЙ ВУЗОЛ ДЛЯ СИСТЕМИ ТЕПЛИХ ПІДЛОГ

№	Модель	DN	К-ть
1	VT.VALMIX		

Назва та адреса торгової організації _____

Дата продажу _____ Підпис продавця _____

Штамп або печатка
торгової організації

Штамп про прийом

З умовами гарантії ЗГОДЕН:

ПОКУПЕЦЬ _____ (підпис)

Гарантійний термін - Сім років (вісімдесят чотири місяці) з дати продажу кінцевому споживачу

З питань гарантійного ремонту, рекламаций і претензій до якості виробів звертатися в сервісний центр за адресою: 08141, Київська область, Києво-Святошинський район, село Святопетрівське, вулиця Центральна, будинок 140-Б, приміщення 1024. З приводу технічної підтримки звертайтеся: info@valtec.ua. Тел.: +38 (050) 468 99 56

При пред'явленні претензії до якості товару, покупець надає наступні документи:

1. Заява в довільній формі, в якій зазначаються:
 - a. назва організації або П.І.Б. покупця, фактична адреса і контактні телефони;
 - b. назва й адреса організації, яка монтувала виріб;
 - c. основні параметри системи, в якій застосовувався виріб;
 - d. короткий опис дефекту.
2. Документ, який підтверджує покупку виробу (накладна, квитанція).
3. Акт гідравлічного випробування системи, в якій монтувався виріб.
4. Справжній заповнений гарантійний талон.

Відмітка про повернення чи обмін товару: _____

Дата: « _ » _____ 20__ р. Підпис _____