

Серии 20.900 - 21.900

Задвижка с прорезиненным клином

Запорная арматура

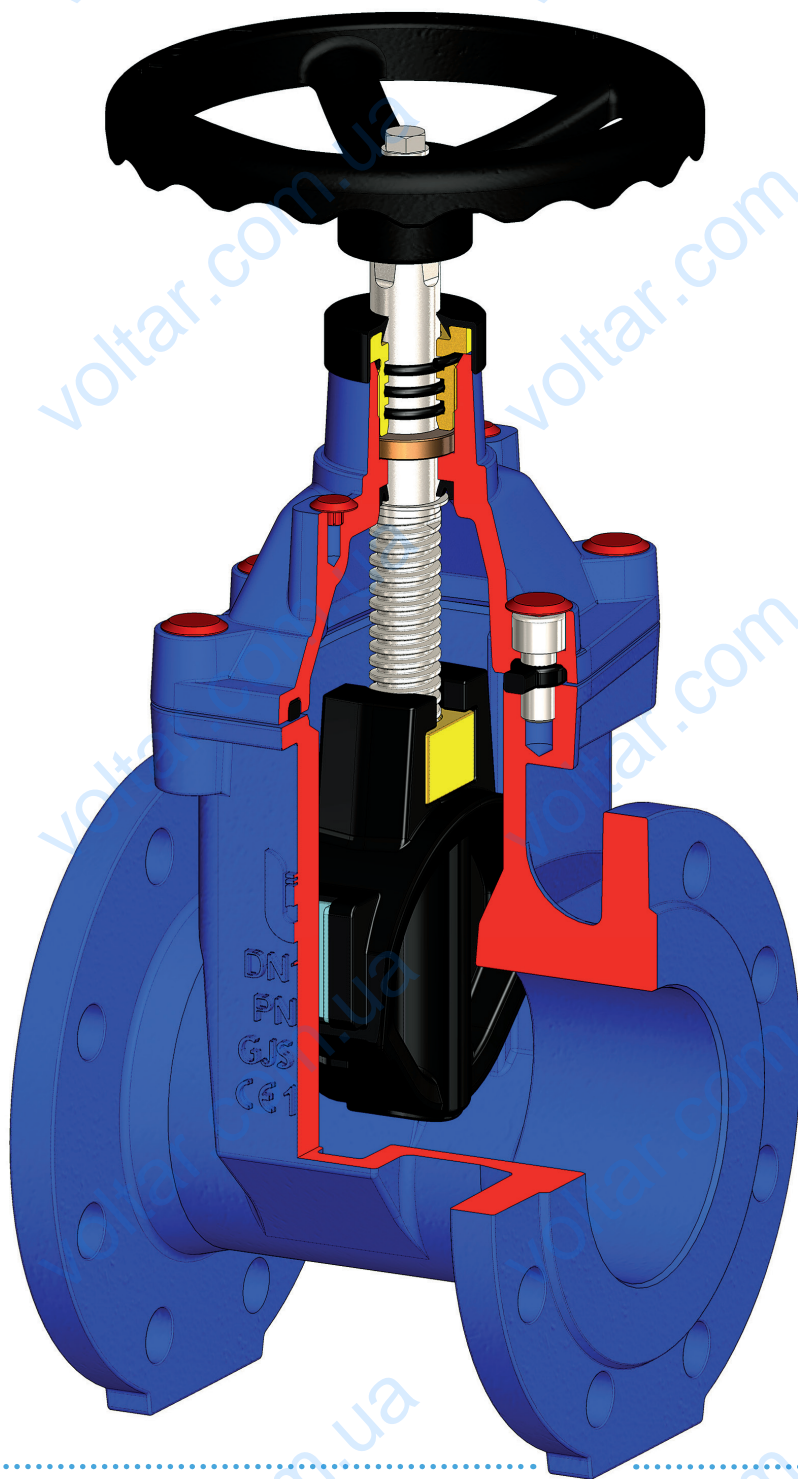

Область применения



ВОДОСНАБЖЕНИЕ



КОНДИЦИОНИРОВАНИЕ



ПРОМЫШЛЕННОСТЬ



ПИТЬЕВАЯ ВОДА



ПРОТИВОПОЖАРНЫЕ СИСТЕМЫ

20.900-21.900_RU_29/03/2016

Задвижка с прорезиненным клином

Клапаны серии 20.900/21.900 представляют собой задвижки с прорезиненным клином, с корпусом из сфероидального чугуна. Они выполнены в соответствии с требованиями основных отраслевых стандартов и системы контроля качества EN ISO 9001 и предлагаются в вариантах с уменьшенным (плоский корпус) и увеличенным монтажным расстоянием (овальный корпус). Подходят для отопления и кондиционирования (HVAC), подготовки и распределения воды, сточных вод, промышленных и сельскохозяйственных приложений. Имеются варианты с клином с покрытием из НБР, подходящие для черных стоков и жидкого навоза.

(При условии правильного выбора варианта для приложения)

Подготовлены для установки переходного комплекта по стандарту ISO5210, обеспечивающего простой и надежный монтаж широкого ассортимента сервоприводов.

Не подходят: для пара, для частичного перекрытия и регулировки расхода.

1. Внутренняя и наружная эпоксидная эмалировка, минимальная толщина 250 мкм.

Все части, контактирующие с водой отвечают требованиям для применения с питьевой водой.

2. Герметичность штока с помощью уплотнительных колец, которые можно менять при открытом клапане и линии под давлением.

3. Подготовка для монтажа фланца ISO 5210 и указатель позиции также при установленном клапане. Для серии 20.900 до DN300.

4. Клин полностью покрытый ЭПДМ или НБР.

5. Проход полный и полностью свободный.

6. Направляющая клина из материала с низким коэффициентом трения.

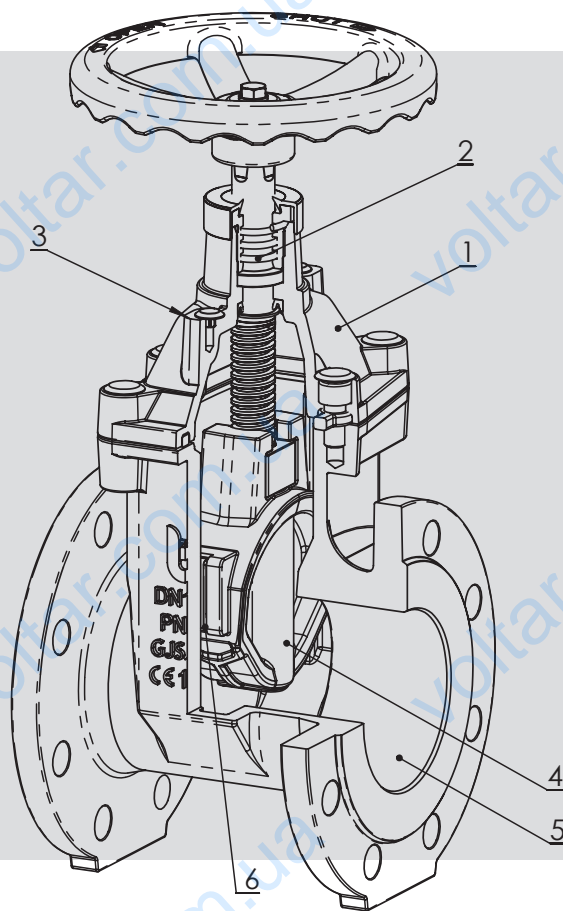

Аксессуары

- ➔ Квадратный колпачок для дорожного отвода
- ➔ Шток для управления
- ➔ Комплект фланца ISO 5210 для монтажа сервоприводов управления (только Серии 20.900 DN40-300)
- ➔ Визуальный индикатор положения Открыто/Закрито, под заказ с концевыми выключателями (только 20.900 DN40-300)

Органы управления

- ➔ Электрические приводы
- ➔ Редукторы ручные



Отвечают требованиям Директивы 97/23/CE PED

Серия 20.900 - Отвечает треб. Минист. Указа 174 (Директива 97/83/CE)

Стандарты для производства и испытания (эквиваленты):

Монтажное расстояние: EN558/1 (ISO5752) Фланцы: EN1092
 Конструкция: EN1074, EN1171, ISO7259, EN13445, ISO 5210, EN12570
 Маркировка: EN19
 Испытание: испытываются на 100% EN 12266 кат. А (ISO 5208 кат. А)

Серии 20.900-21.900

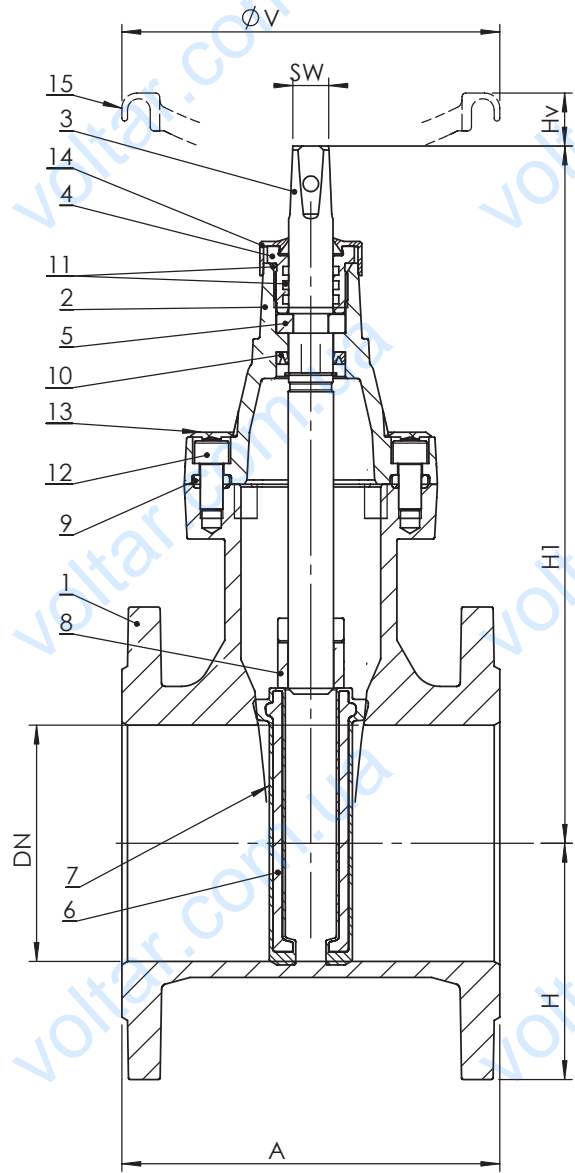
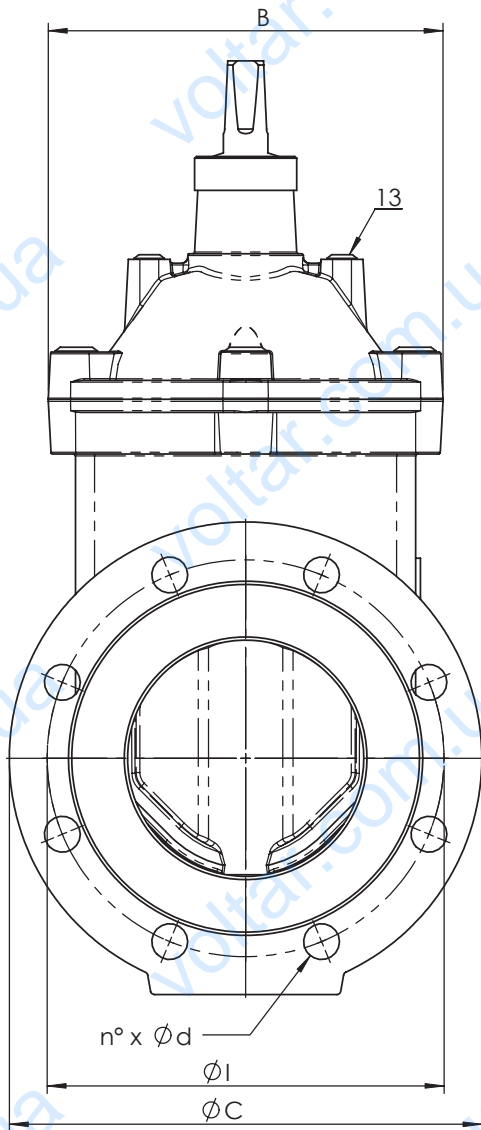

Задвижка с прорезиненным клином

Запорная арматура

Материалы

	Компонент	Материал
1	Корпус	EN GJS500-7 EN1563
2	Колпачок	EN GJS500-7 EN1563
3	Шток	X20Cr13 EN10088 (AISI 420)
4	Шайба	Латунь CW614 EN12164
5	Упорный подшипник	Бронза
6	Клин	EN GJS400-15 EN1563, с покрытием ЭПДМ или НБР
7	Направляющие клина	Полиаммид PA66
8	Маточный винт	Латунь CW614 EN12164
9	Уплотнение накладное	ЭПДМ
10	Уплотнение манжетное	НБР
11	Уплотнит. кольцо	НБР
12	Винт	Сталь оцинкованная
13	Защита винтов	Полиэтилен
14	Защита от пыли	НБР
15	Маховик	Углеродистая сталь с эпоксидным покрытием

Серии 20.900

Габариты (мм)

DN		40	50	65	80	100	125	150	200	250	300	350
A	EN558/1 14	140	150	170	180	190	200	210	230	250	270	290
H1		208	222	247	300	322	369	408	531	610	689	845
H		75	82,5	92,5	100	110	125	142,5	170	202,5	230	260
B		128	128	145	162	181	209	239	305	362	422	-
V		160	160	160	200	200	250	250	300	380	450	320
Hv	приблизит.	20	20	20	30	30	36	36	38	38	38	38
SW		14	14	14	19	19	19	19	27	27	27	27
C		150	165	185	200	220	250	285	340	405	460	520
I	EN1092-2 PN16	110	125	145	160	180	210	240	295	355	410	470
n° x d	EN1092-2 PN16	4x19	4x19	4x19	8x19	8x19	8x19	8x23	12x23	12x28	12x28	16x28
I	EN1092-2 PN10	110	125	145	160	180	210	240	295	350	400	460
n° x d	EN1092-2 PN10	4x19	4x19	4x19	8x19	8x19	8x19	8x23	8x23	12x23	12x23	16x23
Numero giri		11	13	17	17	21	26	31	34	42	51	60

Вес (кг)

20.900	С голым валом	8,8	10,2	13,9	15,7	20,5	26,1	34,6	56,5	86	116	150
Маховик		0,9	0,9	0,9	0,9	0,9	1,3	1,3	2,1	2,1	3	3

Крутящий момент для привода (Нм)

Dp 16 бар	48	48	48	70	70	100	100	120	180	225	500
-----------	----	----	----	----	----	-----	-----	-----	-----	-----	-----

ПРИМ. Для оптимизации выбора сервопривода рекомендуется умножить крутящий момент на коэффициент безопасности K=1,5

Серии 21.900

Габариты (мм)

DN		40	50	65	80	100	125	150	200	250
A	EN558/1 15	240	250	270	280	300	325	350	400	450
H1		268	268	296	340	367	424	515	550	685
H		75	82,5	92,5	100	110	125	142,5	170	202,5
V		150	150	150	175	200	250	250	280	300
Hv	приблизит.	20	20	20	30	30	36	36	38	38
SW		15	15	15	17	17	19	19	24	24
C		150	165	185	200	220	250	285	340	405
I	EN1092-2 PN16	110	125	145	160	180	210	240	295	355
n° x d	EN1092-2 PN16	4x18	4x19	4x19	8x19	8x19	8x19	8x23	12x23	12x28
I	EN1092-2 PN10	110	125	145	160	180	210	240	295	350
n° x d	EN1092-2 PN10	4x18	4x19	4x19	8x19	8x19	8x19	8x23	8x23	12x23
Numero giri		11	13	17	17	21	26	31	34	42

Вес (кг)

21.900	С голым валом	-	13,7	17,5	22,8	30,6	43	53	88	118,5
--------	---------------	---	------	------	------	------	----	----	----	-------

Крутящий момент для привода (Нм)

Dp 16 бар	41	41	45	55	89	158	169	210	245
-----------	----	----	----	----	----	-----	-----	-----	-----

ПРИМ. Для оптимизации выбора сервопривода рекомендуется умножить крутящий момент на коэффициент безопасности K=1,5

Серии 20.900-21.900

Максимальное давление

Тип жидкости *	Монтаж	
	МЕЖДУ ФЛАНЦЕВ	КОНЕЦ ЛИНИИ
Опасные газы	НЕТ	НЕТ
Неопасные газы	16 бар DN25-300 10 бар DN350	
Опасные жидкости	16 бар DN40-300 10 бар DN350	
Неопасные жидкости	16 бар DN40-350	

Температуры

Температура	мин. °C	макс. °C	
		непрерывная	пиковая
EPDM / НБР	-10	70	80

*: газ, опасные жидкости (взрывоопасные, горючие, токсичные) согласно стандарту 97/23/CE PED и 67/548/EEC

Потеря напора Жидкость: вода (1 м H₂O = 0,098бар)

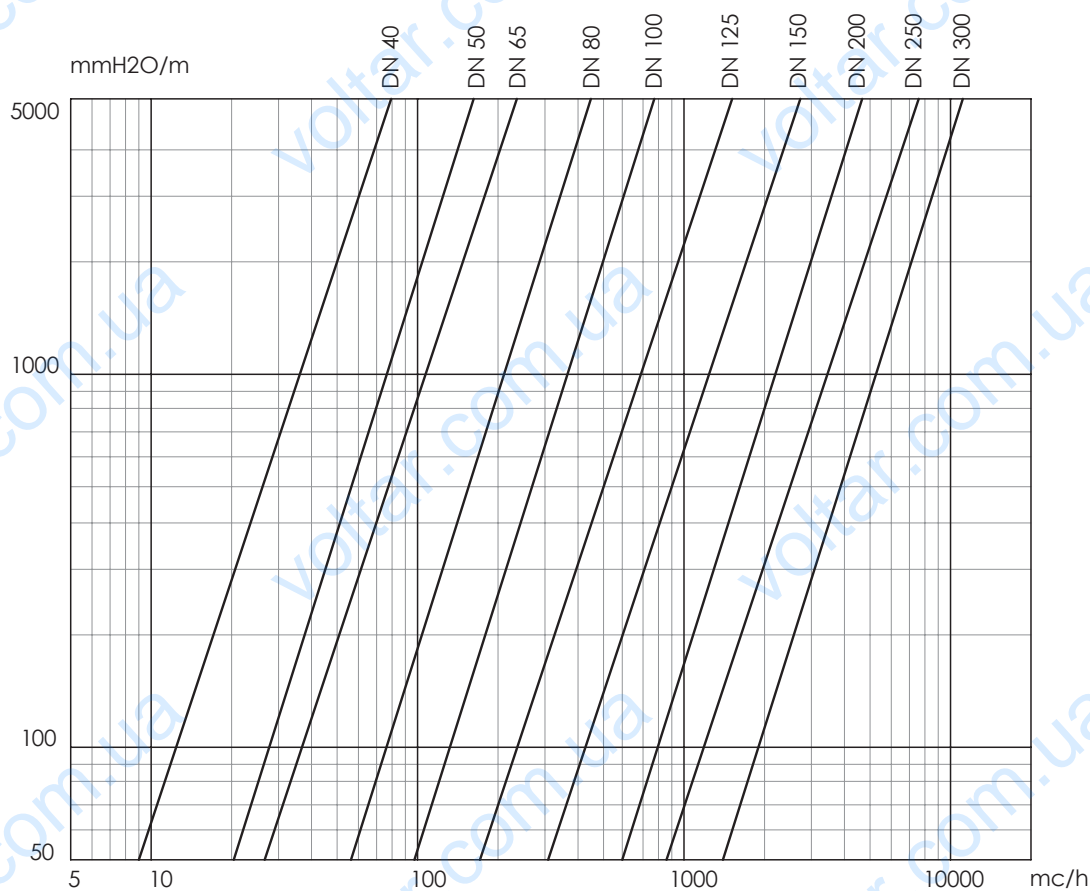

Варианты

Плоский корпус



20.900

Корпус: EN GJS 500
Прорезиненный клин: EN GJS 400-15 + EPDM
Шток: AISI 420
Темп.: от -10 до +70°C

Окраска: Цвет **RAL 5005** - минимальная толщина 250 мкм



20.901

Корпус: EN GJS 500
Прорезиненный клин: EN GJS 400-15 + НБР
Шток: AISI 420
Темп.: от -10 до +70°C

Овальный корпус



21.900

Корпус: EN GJS 500
Прорезиненный клин: EN GJS 400-15 + EPDM
Шток: AISI 420
Темп.: от -10 до +70°C

Окраска: Цвет **RAL 5005** - минимальная толщина 250 мкм



Аксессуары

Квадратный колпачок для дорожного отвода

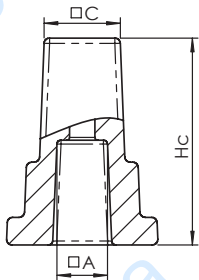

DN	40-50-65	80-100-125-150	200-250-300
Hc	53	75	100
C	27	27	27
A	14	19	27

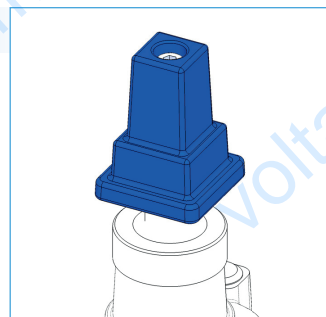

Запорная арматура

Шток для управления

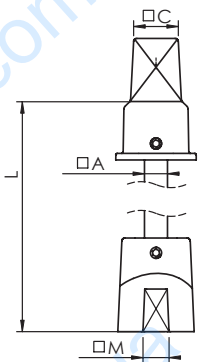

→ Для серии 20.900

DN	40 - 65	80 - 150	200 - 300
Mod	AMF.1000X14X15	AMF.1000X16X21	AMF.1000X18X28
L	1000	1000	1000
A	14	16	18
M	15	21	28
C	26	26	26

→ Для серии 21.900

DN	50 - 65	80 - 100	125 - 200	250 - 300
Mod	AMF.1000X16X17	AMF.1000X16X21	AMF.1000X18X23	AMF.1000X18X26
L	1000	1000	1000	1000
A	16	16	18	18
M	26	26	26	26
C	26	26	26	26

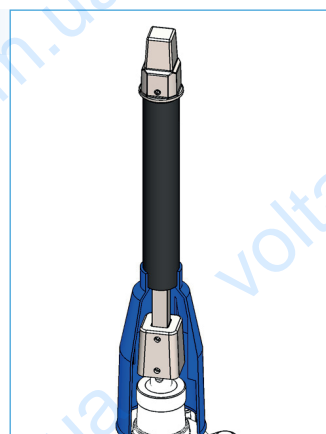

Комплект фланца ISO 5210 для монтажа сервоприводов (Art. 20.900)

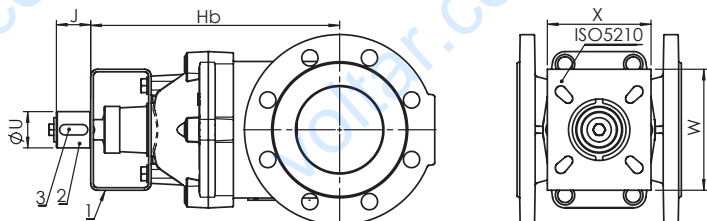

DN	40	50	65	80	100	125	150	200	250	300
ISO 5210	F07	F07	F07	F10-12	F10-12	F10-12	F10-12	F14	F14	F14
Hb	179	193	219	265	287	334	373	481	560	639
X	100	100	100	120	120	120	120	140	140	140
W	120	120	120	140	140	140	140	180	180	180
J	41	41	41	42	42	42	42	63	63	63
U	42	42	42	42	42	42	42	60	60	60
BxL	12x32	12x32	12x32	12x32	12x32	12x32	12x32	18x50	18x50	18x50
Вес	1,25	1,25	1,25	1,5	1,5	1,5	1,5	3,1	3,1	3,1

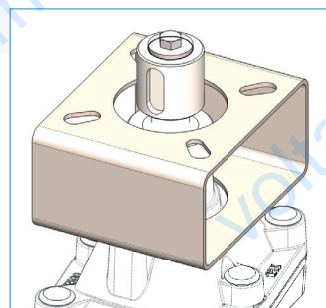

- 1) Скоба (сталь оцинков.)
- 2) Муфта (сталь оцинков.)
- 3) Шпонка BxL ISO R773 / DIN 6885A

Визуальный индикатор положения Открыто/Закрыто (Art. 20.900)

под заказ с концевыми выключателями

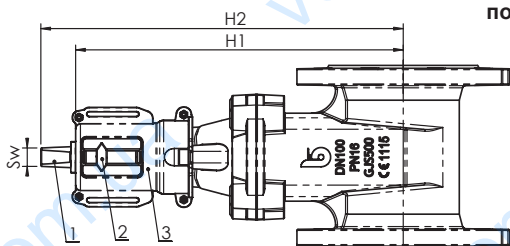

DN	40	50	65	80	100	125	150	200	250	300
H1	244	258	283	320	343	389	428	564	660	721
H2	271	285	310	358	381	427	466	617	713	774
SW	14	14	14	19	19	19	19	27	27	27
Вес	1,15	1,15	1,15	1,11	1,11	1,11	1,11	2,67	2,67	2,67

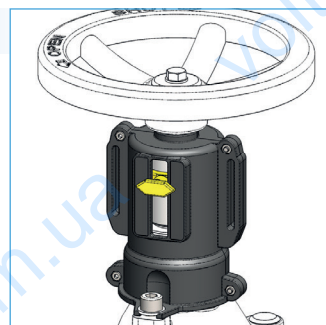

- 1) Втулка (сталь оцинков.)
- 2) Индикатор (DN40-150 POM / DN200-300 (сталь оцинков.))
- 3) Покрытие (DN40-150 POM / DN200-300 (сталь оцинков.))

Istruzioni e Avvertenze

Приведенная ниже информация прикладывается к каждому изделию в "Руководстве по эксплуатации и ТО" и ее также можно скачать с нашего сайта www.brandoni.it (раздел для скачивания)

Хранение

Хранить в свежем и сухом месте.

Тех. обслуживание

Задвижки с прорезиненным клином Brandoni отвечают требованиям стандарта ISO 7259 и поэтому обеспечивают замену уплотнений штока для управления без демонтажа задвижки и без сброса давления из системы.

1. Открыть полностью Ia клапан
2. Удалить колпачок / маховик, открутив винты (рис. 1 № 1)
3. Снять пылезащитное покрытие (рис. 1 № 2)
4. Снять втулку (рис. 1 № 3)
5. Заменить уплотнения вала
6. Вернуть все на место

Можно выполнять операции и с другими внутренними компонентами; в этом случае, следует отсечь линию и сбросить давление, без снятия корпуса задвижки.

Меры предосторожности

Перед проведением любой операции по ТО или демонтажа:

- дождаться охлаждения труб, клапанов и жидкостей,
- сбросить давление и слить жидкость из линии и труб при наличии токсичных, коррозионных, горючих или едких жидкостей. Жидкости с температурой выше 50°C и ниже 0°C могут привести к травмированию.

Установка

- Обращаться осторожно.
- Клапан должен устанавливаться в открытом или закрытом положении.
- Захват / подъем клапана должен выполняться с помощью ремней и безопасного крюка (Рис. 2).
- Перед установкой задвижки убедиться, что труба чистая и в ней нет следов грязи - земли, щебня и т.д.
- В случае установки в погружной гильзе предусмотреть соответствующий слив и дренаж.
- В случае установки задвижек с диаметром более DN200, рекомендуется использовать соответствующую муфту для демонтажа для облегчения монтажа / демонтажа.
- Разместить клапан между фланцами трубы и вставить уплотнения между фланцами клапана и трубы. Проверить, что уплотнения расположены правильно. Расстояние между контрфланцами должны быть равным монтажному расстоянию клапана. Не использовать болты контрфланцев для приближения трубы. Болты должны затягиваться перекрестным методом.
- Фланцы не должны привариваться к трубам установки клапана.
- Гидравлические удары могут привести к повреждениям и поломке. Наклон, кручение и нарушение соосности труб может привести к чрезмерной нагрузке на клапан после его установки. Рекомендуется предупреждать их насколько возможно или использовать упругие муфты для амортизации.

Использование

Не оставлять задвижки заполненными водой в местах, подверженных частым замерзаниям со стоячей жидкостью; в таком случае, предусмотреть слив из трубы.

РИС. 1

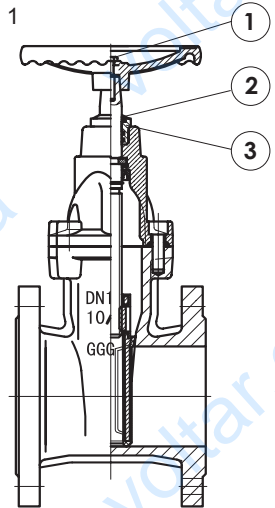

РИС. 2

