

Серия F15

Фланцевый редуктор давления прямого действия поршневого типа

Регулировка

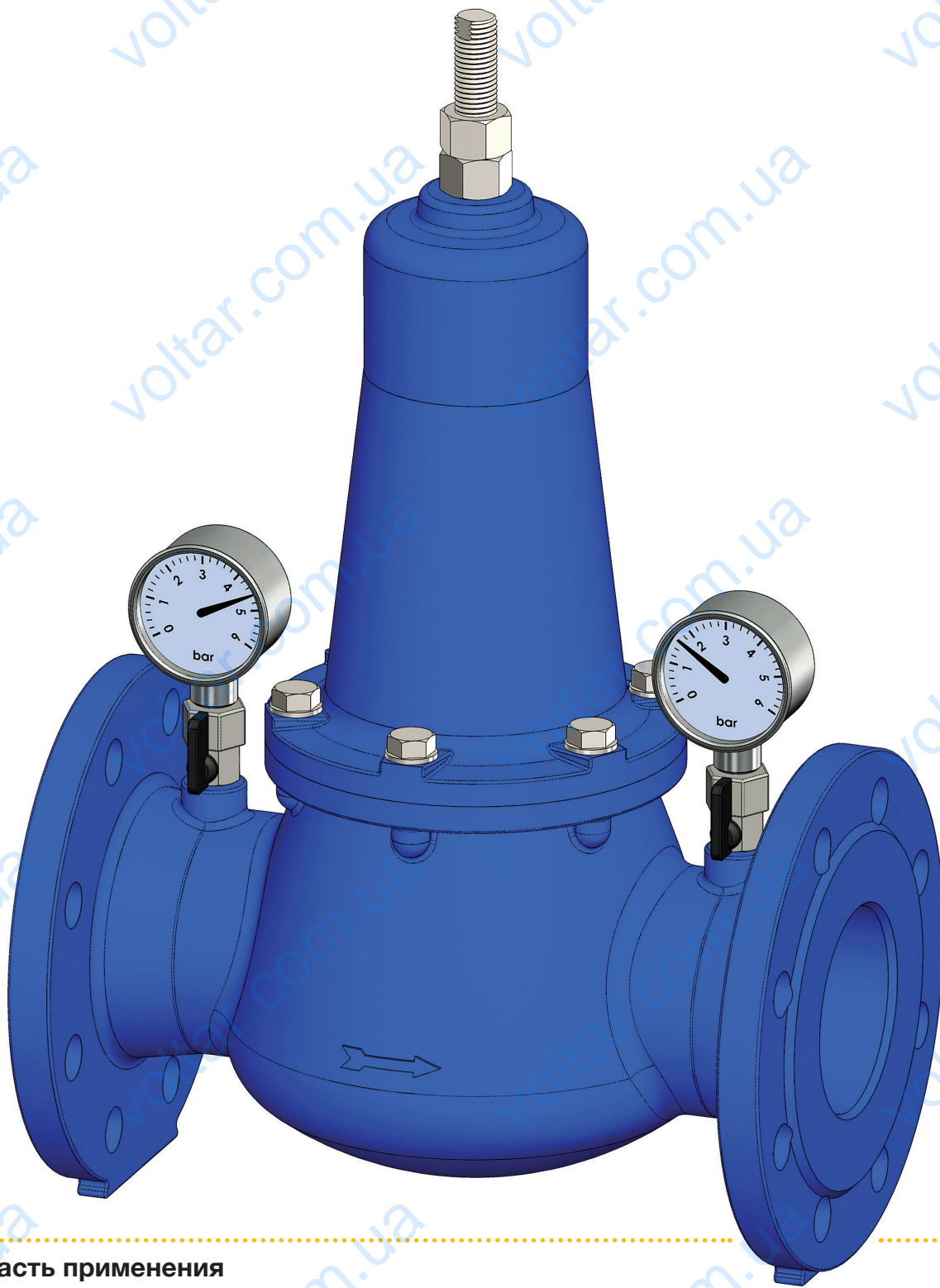

Область применения



ВОДОСНАБЖЕНИЕ



ПРОМЫШЛЕННОСТЬ



ПРОТИВОПОЖАРНЫЕ

Серия F15

Фланцевые редукторы давления серии F15 служат для уменьшения и контроля давления.

Они выполнены из сфероидального чугуна, с эпоксидным покрытием, годным для применения с питьевой водой. Имеются варианты из PN10 -16, PN25, PN40 и для двух диапазонов регулировка давления на выходе.

Подходят: для воды и сжатого воздуха.

Области применения редуктора давления:

- > подача в сеть низкого давления из сети высокого давления
- > защита участка или хрупкого оборудования
- > в сантехнических системах, где он поддерживает уровень давления, не давая ему достичь максимально допустимого значения
- > в линиях сжатого воздуха, где он поддерживает постоянный уровень давления вне зависимости от возможных перепадов, возникающих при работе компрессоров
- > после баков или накопительных баллонов, для уменьшения и стабилизации давления в распределительной сети

Варианты

F15.100



F15.100 - PN 10/16

Корпус: EN GJS 400 с эпоксидным покрытием
Уплотнение: НБР
Регулируемое давление: 1,5 - 6 бар

F15.100 - PN 25

Корпус: EN GJS 400 с эпоксидным покрытием
Уплотнение: НБР
Регулируемое давление: 1,5 - 6 бар

F15.100 - PN 40

Корпус: EN GJS 400 с эпоксидным покрытием
Уплотнение: НБР
Регулируемое давление: 1,5 - 6 бар

F15.100 - PN 10/16

Корпус: EN GJS 400 с эпоксидным покрытием
Уплотнение: НБР
Регулируемое давление: 5 - 12 бар

F15.100 - PN 25

Корпус: EN GJS 400 с эпоксидным покрытием
Уплотнение: НБР
Регулируемое давление: 5 - 12 бар

F15.100 - PN 40

Корпус: EN GJS 400 с эпоксидным покрытием
Уплотнение: НБР
Регулируемое давление: 5 - 12 бар

Стандарты для производства и испытания (эквиваленты):

Монтажное расстояние: EN 558-1/1 (бывший DIN 3202 F1)

Фланцы: EN 1092

Испытание: по стандарту EN 1074

Серия F15

Давление

Давление	Максимал.
F15.100 PN10-16	16 бар
F15.100 PN25	25 бар
F15.100 PN40	40 бар

Регулируемое давление на следующем участке

- ➔ от 1,5 до 6 бар (синяя пружина)
- ➔ от 5 до 12 бар (красная пружина)

Предупреждение: запрещается превышать передаточное отношение 5:1

Температура

Температура	мин. °C	макс. °C (continuo)
	0	70

Потеря напора Жидкость: вода (1 м H₂O = 0,098бар)



Таблица Kv - DN

DN		50	65	80	100	125	600
Kv	м ³ /ч	20	47	72	116	147	172

Фланцевый редуктор давления прямого действия поршневого типа

Инструкции и Меры предосторожности

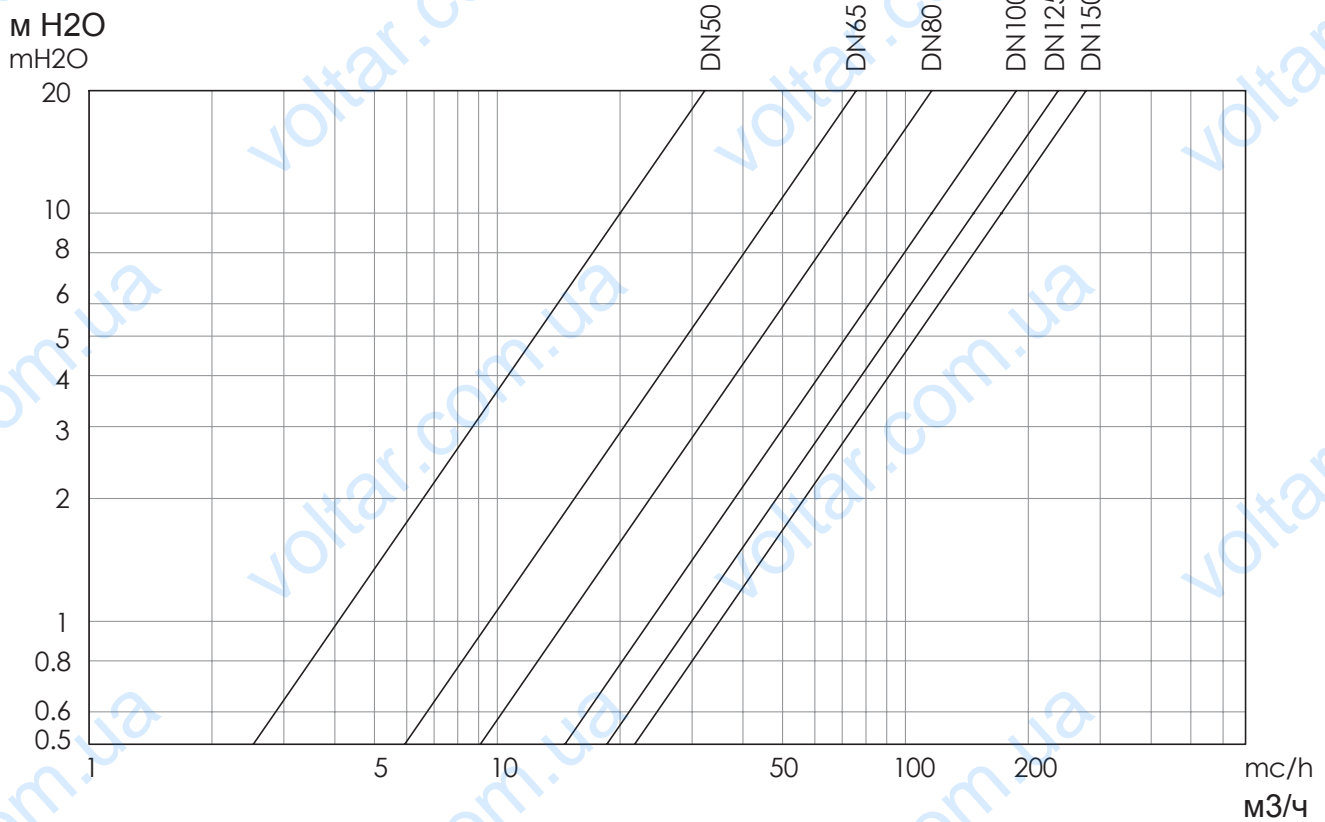
Приведенная ниже информация прилагается к каждому изделию в “Руководстве по эксплуатации и ТО” и ее также можно скачать с нашего сайта www.brandoni.it (раздел для скачивания)

ХРАНЕНИЕ

Хранить в свежем и сухом месте.

ВЫБОР РЕДУКТОРА ДАВЛЕНИЯ

Для оптимизации работы, уровня шума и потери напора подбор редуктора должен осуществляться с учетом максимального расхода и условий работы, а не номинального диаметра трубы.

Выбрать, если возможно, редуктор давления, учитывая указанный ниже максимальный расход.

DN	МАКСИМАЛЬНЫЙ РАСХОД	
	л/сек	м3/ч
50	3,9	14,0
65	7,0	25,2
80	10,1	36,4
100	16,4	59,0
125	25,7	92,5
150	38,0	136,8

Это значение может быть превышено, но с ухудшением точности регулировки, увеличением потери напора и шума.

МЕРЫ ПРЕДОСТОРОЖНОСТИ

Перед проведением любой операции по ТО или демонтажа:

- дождаться охлаждения труб, клапанов и жидкости,
- сбросить давление и слить жидкость из линии и труб при наличии токсичных, коррозионных, горючих или едких жидкостей. Температура более 50°C и менее 0°C может привести к травмированию.

УСТАНОВКА

- Устанавливать редукторы давления серии F15 в горизонтальном положении для получения максимальной эффективности и предупреждения износа внутренних компонентов: в любом случае, возможна установка в вертикальном положении.
- Перед установкой тщательно почистить трубы для предотвращения повреждения внутренних гнезд инородными частицами (грязь, земля, камни и строительные материалы).
- Проверить, что выемка достаточно широкая и легко доступная для выполнения операций по тех. обслуживанию и чистки, а также контроля манометров; кроме этого, должен быть предусмотрен слив для чистки фильтра.
- Соблюдать направление потока, указанное стрелкой.
- Устанавливать редуктор между стопорными кранами V для возможности проведения тех. обслуживания и установить фильтр F перед редуктором. Разместить воздухоотводчик перед редуктором, если труба восходящая или горизонтальная или после редуктора, если труба нисходящая. Предусмотреть после редуктора предохранительный клапан S.

РИС. 1

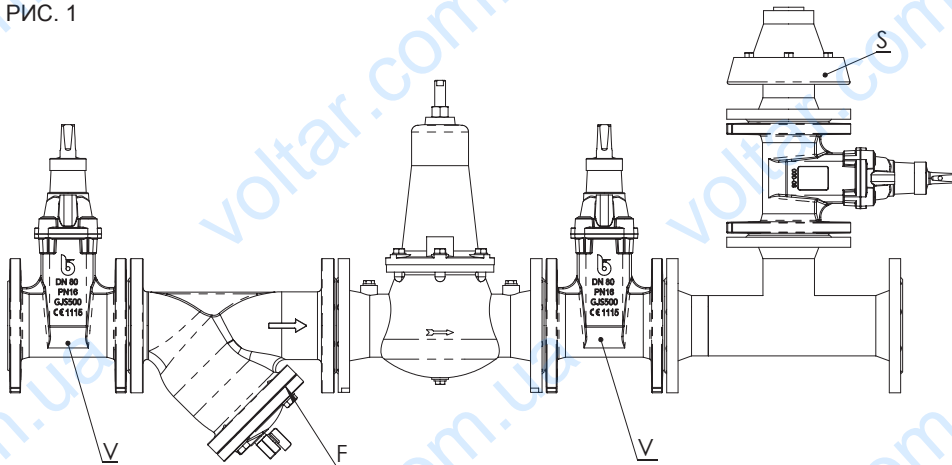

КАЛИБРОВКА

Внимание: Запрещается превышать передаточное отношение 5:1.

Калибровка выполняется в статических условиях (нулевой расход).

- При повороте винта по часовой стрелке давление после редуктора увеличивается, а при повороте винта против часовой стрелки - уменьшается.

- С учетом значения давления после редуктора P_v в рабочих условиях (не нулевой расход) клапан должен быть откалиброван на статическое давление $P_o = P_v + DP$ (потеря напора).

Потеря напора DP может быть принята равной 0,5 бар плюс 5% от значения давления после редуктора.

Допустимые условия работы показаны на графике ниже.

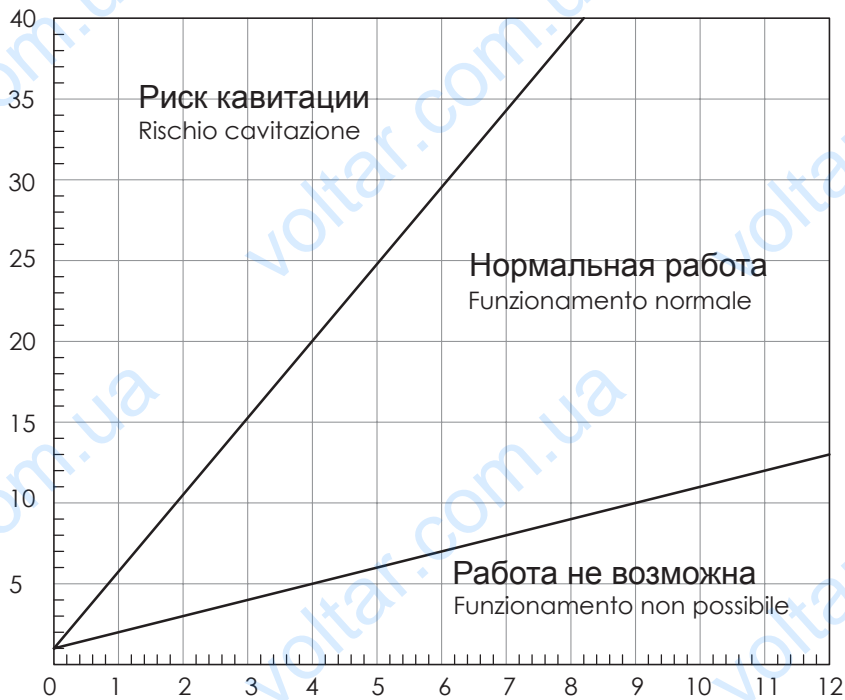

brandoni
S.p.A.
VALVOLE INDUSTRIALI

