

ОТВОДНЫЕ КЛАПАНЫ

ЗОНАЛЬНЫЙ КЛАПАН С ЭЛЕКТРОПРИВОДОМ СЕРИИ ZRS130

Клапан ESBE серии ZRS130 представляет собой 3-ходовой линейный клапан с возвратной пружиной и электроприводом для DN 15-32, PN16 с внутренним резьбовым соединением.

ПРИНЦИП ДЕЙСТВИЯ

Клапаны ESBE серии ZRS130 — это линейка 3-ходовых клапанов с возвратной пружиной, срабатывающих по отклонению параметра и электроприводом, которые предназначены для использования в системах отопления и охлаждения. Клапаном можно легко управлять вручную рукояткой, находящейся на боковой стороне электропривода.

Управление электроприводом осуществляется 2-позиционным переключателем с возвратной пружиной и функцией срабатывания при отклонении параметра. Источником питания служит напряжение 230 В переменного тока частотой 50/60 Гц.



ZRS130

Исполнительный механизм устанавливается на клапане винтовым креплением, позволяющим монтировать и демонтировать его быстро, просто и безопасно, даже когда система находится под давлением.

ТЕХНИЧЕСКИЕ ДАННЫЕ

клапана:

Класс давления: _____ PN 16
Температура среды: _____ макс. +94 °C
_____ мин. +2 °C
Теплоноситель: _____ смесь воды/гликоля, макс. 50 %
(при наличии свыше 20 % примеси необходимо проверить параметры насоса)
Рабочее давление: _____ 1.6 МПа (16 бар)
Макс. дифференциальное давление: _____ см. схему
Соединения: _____ Внутренняя резьба, ISO 228/1 В

Материал

Корпус клапана: _____ Латунь CW 614N
Шар: _____ NBR
Уплотнительные кольца: _____ EPDM

СХЕМА ЭЛЕКТРИЧЕСКИХ ПОДКЛЮЧЕНИЙ

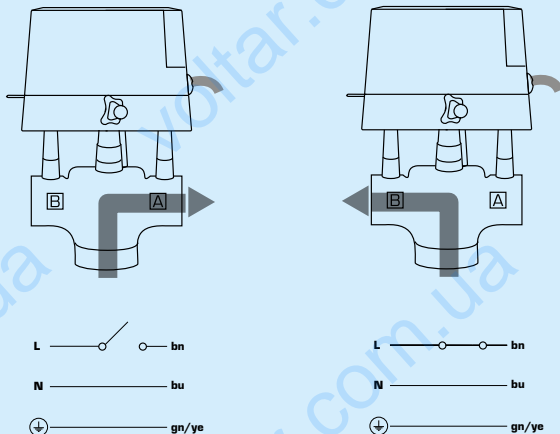

Исполнительный механизм:

Температура окружающей среды: _____ макс. +60 °C
_____ мин. 0 °C
Степень защиты корпуса: _____ IP44
Класс защиты: _____ I
Соединительный кабель: _____ 1 метр
Электропитание: _____ 230 В переменного тока, 50/60 Гц
Управляющий сигнал: _____
_____ 2-точечный (2 контакта с возвратной пружиной)
Потребляемая мощность: _____ 6 В·А
Время выполнения, открытие: _____ 15 секунд
_____ закрытие: _____ 5 секунд

CE LVD 2014/35/EU
EMC 2014/30/EU
RoHS 2011/65/EU
PED 2014/68/EU, статья 4.3

ЗОНАЛЬНЫЙ КЛАПАН С ЭЛЕКТРОПРИВОДОМ СЕРИИ ZRS130

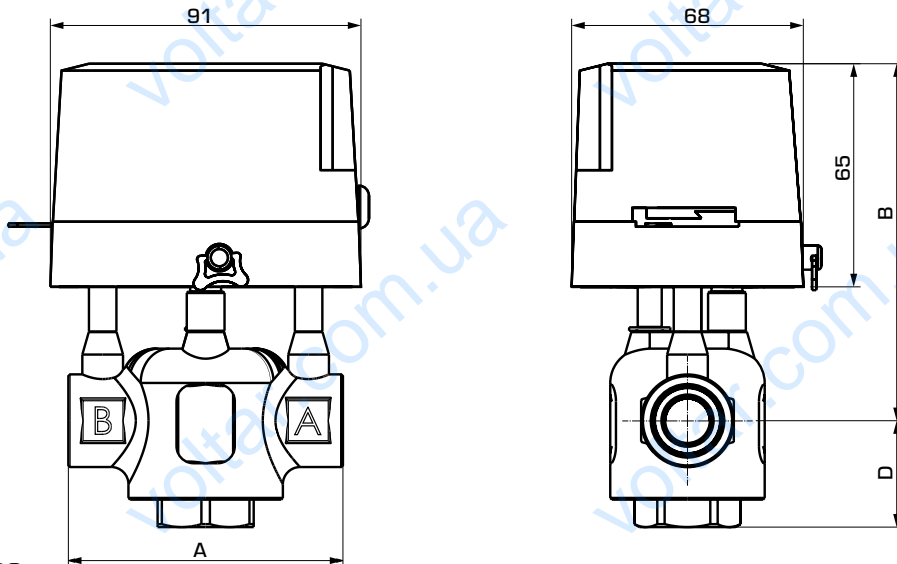

ZRS130

СЕРИЯ ZRS134, ВНУТРЕННЯЯ РЕЗЬБА

Арт. №	Наименование	DN	Kvs *	Макс. перепад давления [кПа]:	Присоединение	A	B	C	D	Масса [кг]
43121100	ZRS134	15	3.2	150	G 1/2"	80	103	-	29	1.02
43121200		20	4.6	100	G 3/4"	89			32	1.07
43121300		25	5.7		G 1"	93			37	1.16
43121400		32	8.4	80	G 1 1/4"	105			110	45

* Значение Kvs в режиме определения отклонения параметра измеряется в м³/ч при перепаде давления 1 бар.

ПРИМЕРЫ УСТАНОВКИ

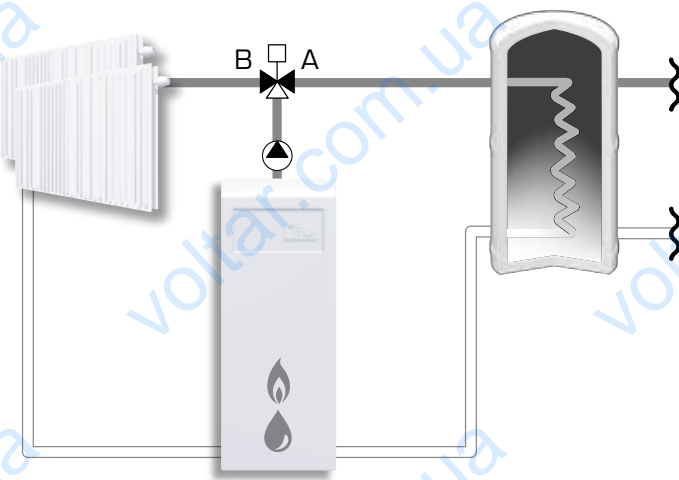

ОТВОДНЫЕ КЛАПАНЫ

ЗОНАЛЬНЫЙ КЛАПАН С ЭЛЕКТРОПРИВОДОМ СЕРИИ ZRS130

ДИАГРАММА ПАДЕНИЯ ДАВЛЕНИЯ

